

eDELIVER 9



MAXUS

Brochure

Januari 2025

Maxus. Delivers.

Index

Over Maxus	4-5
De Maxus eDeliver 9	6-7
Functionaliteit	8-11
Laden en lossen	12-13
Uitrusting	14-17
Maatwerk	18
Maxus Lease	19
Veiligheid	20-21
Voordelen	22-23
Afmetingen	24-25



OVER MAXUS

Sterk groeiend merk

Maxus is onderdeel van de grote autoproducent SAIC Motor. Met een productie van meer dan 7 miljoen auto's op jaarbasis is SAIC Motor de op zes na grootste autobouwer ter wereld. Ook op het gebied van New Energy Vehicles (NEVs) timmert SAIC Motor stevig aan de weg. In 2020 werden er 320.000 elektrische/hybride voertuigen gebouwd, wat SAIC Motor de op één na grootste NEV bouwer ter wereld maakt.



Elektrische
autofabrikant van
het jaar

Verenigd Koninkrijk



Meest milieuvriendelijke
bestelwagen
van het jaar

Ierland



Lichte bestelwagen
producent van
het jaar

Verenigd Koninkrijk

Met de compacte eDeliver 3 de flexibel samen te stellen eDeliver 5, de ruime en sterke eDeliver 7, de grote eDeliver 9 en krachtige T90 EV en eTerron 9 Pickup maakt Maxus zero emissie-logistiek mogelijk, zonder enige compromissen op gebied van dagelijkse inzetbaarheid. Dankzij de specifiek ontworpen EV-platformen met verschillende batterij-opties biedt Maxus momenteel de meest geavanceerde elektrische bestelwagens op de Europese e-LCV markt.



DE MAXUS eDELIVER 9

Ruim. Krachtig. Luxueus. En 100% elektrisch.

De nieuwe Maxus eDeliver 9 is een referentie in zijn klasse. Krachtig, ruim en altijd rijk uitgerust.

De eDeliver 9 is ontworpen als elektrisch voertuig. Maxus heeft bij de eDeliver 9 gekozen voor een lichtgewicht EV-platform. Dit platform zorgt voor een lager eigen gewicht, wat weer resulteert in een hoger laadvermogen en een betere range.

Met vier verschillende accupakketten, twee lengtematen en twee hoogtematen, twee hoogtematen en als chassis cabine is de eDeliver 9 er in veelvoud aan uitvoeringen.

HIGHLIGHTS

- 3 batterij-opties: 65*, 77 en 88 kWh
- Tot 457 km actieradius in stadsverkeer
- Tot 1.350 kg en 12,3 m3 aan laadcapaciteit

*enkel beschikbaar op chassis cabine



FUNCTIONALITEIT

Welkom in de ruimte.

De Maxus eDeliver 9 biedt u een toegankelijke laadruimte van maar liefst 9, 7, 11 of 12,3 m³ en een nuttig laadvermogen tot 1.350 kg, afhankelijk van de gekozen batterij. Dankzij de grote schuifdeur kunt u snel laden en lossen, ook op smalle plaatsen.

DUBBELE CABINE

Met de eDeliver 9 Dubbele Cabine beschikt u over wel 7-zitplaatsen en behoudt u ook nog een laadruimte tot 7,8 m³ en een laad lengte van wel 2.413 mm, zo neemt u alles en iedereen mee naar de klus.

TWEE WIELBASISSEN

U kiest uit twee wielbasisen: lengte 2 (medium) of lengte 3 (groot). De lengte 2 variant biedt u een laadruimte van 9,7 m³. Kiest u voor de lengte 3-variant, dan beschikt u over een laadruimte van zelfs 11 m³. Daarnaast biedt Maxus u ook een hoogte 3 configuratie op de Lengte 3, met een verhoogd dak en optioneel een maximaal toegelaten massa van 4,05 ton (N2), goed voor een laadvolume van 12,5 m³ en een nuttig laadgewicht tot 1.350 kg.

AFGEWERKTE LAADRUIMTE

De laadruimte van de Maxus eDeliver 9 is degelijk afgewerkt. De vloer is bekleed met antislipmateriaal en de wanden zijn standaard afgewerkt tot op halve hoogte. Erg handig zijn de achterdeuren die tot 236 graden open gaan.

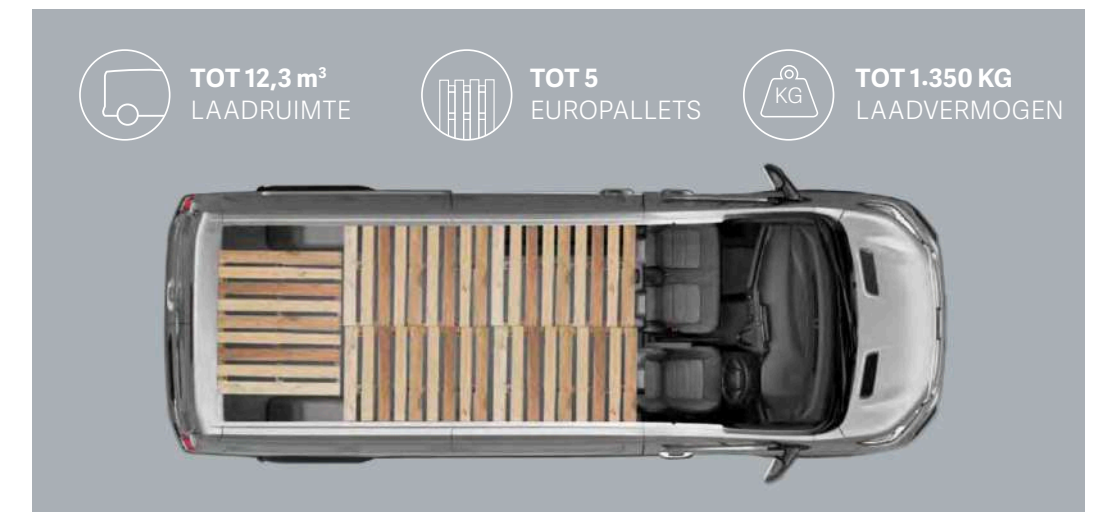

FUNCTIONALITEIT

Welkom in comfort.



De Maxus eDeliver 9 People biedt, is de 100% elektrische personen bus. Met de ruime opzet van de Maxus eDeliver 9 People bent u zelf in controle hoe u het zit gedeelte indeelt. Met 9 comfortabele zitplaatsen zitten u en uw passagiers er goed bij en dat 100% elektrisch.

Met het oog op de strenger wordende milieu eisen en de Zero Emissie Zones (ZEZ) in de stedelijke gebieden is de eDeliver 9 People de ideale oplossing om u als ondernemer voor te bereiden op wat gaat komen.

TWEE WIELBASISSEN EN TWEE HOOGTEMATEN

U kiest net als bij de gesloten bestelwagen variant uit twee wielbasisen: lengte 2 (medium) of lengte 3 (groot). Kiest u voor de L3 variant, dan beschikt u over 400 mm meer lengte en kunt u met gemak de bagage van uw passagiers meenemen, ideaal als Shuttle. Daarnaast is de Lengte 3 ook hoogte 3 configuratie, met een verhoogd dak heeft u in plaats van 1,79 meter 2 meter sta hoogte en kunnen zelfs uw langste passagiers rechtop staan.

Iedereen kan mee, ook mindervaliden

Of u nu baat heeft bij 9 zitplaatsen of tot twee rolstoelplaatsen met lift? Bij Maxus weten we dat personenvervoer altijd op maat is, kom in contact met uw Maxus adviseur en bespreek samen de wensen, dan heeft Maxus met de eDeliver 9 People de oplossingen 100% elektrisch binnen handbereik.

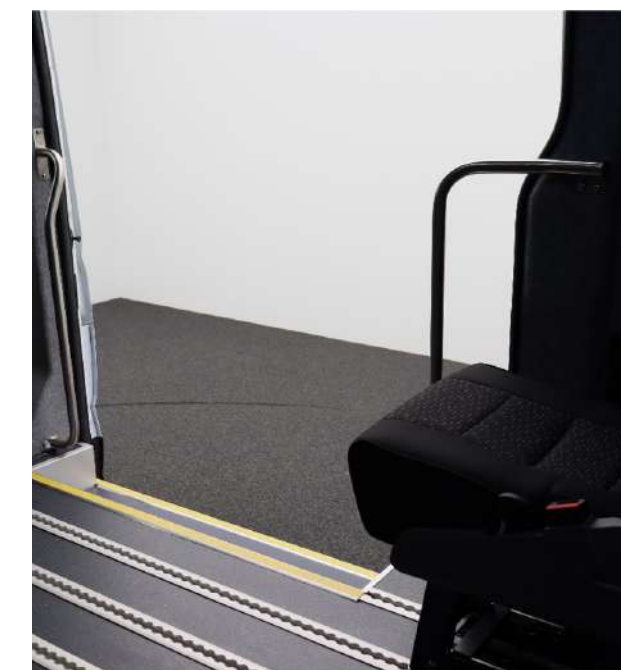

Met een actieradius van maar liefst 457 km in stadsverkeer.

(347 km WLTP-gecombineerd)



LADEN EN LOSSEN

80% capaciteit na drie kwartier laden.

De Maxus eDeliver 9 is uitgerust met een krachtige elektromotor met een vermogen van 150 kW (204 pk) en een koppel van 330 Nm.

De eDeliver 9 is beschikbaar in maar liefst drie accupakketten.

Accupakket	WLTP gecombineerd	WLTP in de stad
77 kWh	304 km	407 km
88 kWh	347 km	457 km
65 kWh (chassis)*	140 km	172 km

*afhankelijk van de op- of ombouw

STANDAARD AC EN DC LADEN

De eDeliver 9 is op alle denkbare manieren op te laden. De Maxus is namelijk standaard uitgerust met een drie fasen AC-laadmogelijkheid en een DC-snellaadmogelijkheid. Laadt u de Maxus eDeliver 9 op aan een conventionele wallbox, dan kunt u na 6 tot 9 uur weer op pad met een volle accu. Wilt u snel weer op pad, dan kan de eDeliver 9 ook snelladen met een vermogen tot 90 kW. Daarmee laadt u in amper 20 minuten al 100 km extra rijbereik en is uw accu na 45 minuten voor 80% gevuld. De eDeliver 9 is uitgerust met drie instelbare niveaus van remenergie recuperatie.



MOTOR
204 PK / 330 NM



ACTIERADIUS
TOT 457 KM



BATTERIJ
52, 65, 77 en 88 KWH



AC-OPLADEN
11 KW DRIE FASEN
VAN 5-100% IN 6 À 9 UUR



DC-SNELLADEN
20-80% BINNEN 45 MIN.





UITRUSTING

Verrassend luxueus. Standaard rijk uitgerust.

Maxus heeft met de eDeliver 9 gekozen voor één uitvoering, de meest uitgebreide namelijk! Ellenlange optielijsten en quasi onmisbare optiepakketten zijn bij Maxus niet aan de orde, de eDeliver 9 biedt u meteen alles wat nodig is om het leven aan boord zo aangenaam mogelijk te maken.

Of u nu kiest uit ruime gesloten bestelwagen of praktische 7-persoons Dubbele Cabine, de Maxus eDeliver 9 is altijd compleet.



FULL LED

De Maxus eDeliver 9 is standaard uitgerust met full LED koplampen en cabineverlichting.



ACHTERUITRIJCAMERA

Met de parkeersensoren voor en achter en de achteruitrijcamera heeft u perfect zicht bij het inparkeren.



LUXUEUZE WERKPLEK

De comfortstoelen in de eDeliver 9 hebben de mogelijkheid om verwarmd te worden.



10 INCH SCHERM - APPLE CARPLAY

U koppelt makkelijk uw telefoon aan het 10 inch touchscreen om gebruik te maken van Apple Carplay.

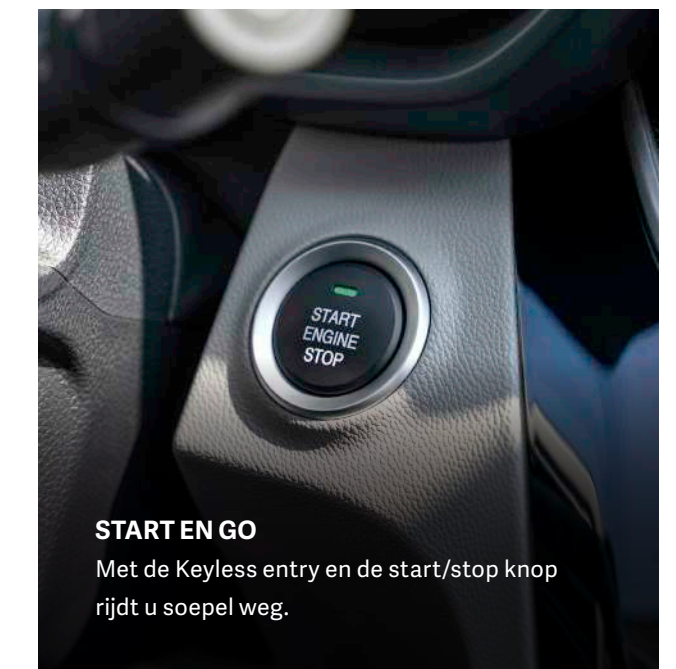

START EN GO

Met de Keyless entry en de start/stop knop rijdt u soepel weg.

Standaard uitrusting

EXTERIEUR

- 16" Lichtmetalen velgen met 215/75-16 banden
- Achterdeuren - 180° te openen
- Achterdeuren - 236° te openen (m.u.v. L2H2)
- Buitenspiegels verwarmd met geïntegreerde richtingaanwijzers
- LED-Dagrijverlichting
- LED-koplampen
- Mistlampen voor
- Voorbumper in carrosseriekleur
- Zijschuifdeur rechts (m.u.v. Chassis Cabine)

INTERIEUR

- In hoogte verstelbaar stuurwiel
- LED-verlichting Laadruimte
- Rubberen vloerbekleding in passagiers- en laadruimte
- Viervoudig instelbare bestuurdersstoel
- Zijwanden laadruimte kunststof afgewerkt

COMFORT

- Adaptieve Cruise control
- Automatische airconditioning
- Elektrisch bedienbare ramen met auto functie
- Elektrisch verstelbare en verwarmde buitenspiegels
- Keyless centrale deurvergrendeling
- Verwarmd lederen stuurwiel (m.u.v. Chassis Cabine)
- Multifunctioneel stuurwiel
- Parkeersensoren voor en achter (m.u.v. Chassis Cabine)
- Twee smart keys (m.u.v. Chassis Cabine)
- Verwarmde stoelen

VEILIGHEID

- Advanced Emergency Braking System (AEBS)
- Airbag bestuurder en bijrijder
- Banden reparatieset
- Blind Spot Detection (BSD) (m.u.v. Chassis Cabine)
- Elektronisch stabiliteitsprogramma (ESP)
- Gordijn airbag bestuurder en bijrijder
- Lane Departure Warning System (LDWS)
- Licht- en regensensor
- TPMS (Tyre Pressure Monitoring System)
- Volwaardig reservewiel (enkel op Chassis Cabine)
- Wegrijhulp op hellingen (HHC)

MULTIMEDIA

- 12,3" Infotainmentsysteem met Apple Carplay & Android Auto
- Achteruitrijcamera (m.u.v. Chassis Cabine)
- Boordcomputer
- Multifunctioneel stuurwiel
- Radio DAB+ met Bluetooth en 2 USB-aansluitingen

OPLADEN

- AC lader 3 fase - 11 kW
- DC Snellader - 90 kW (i.c.m. 88 kWh accu)
- ePTO
- Laadkabel type 2 voor gebruik wallbox

DUBBELE CABINE

- 3-zitplaatsen 1e rij
- 4-zitplaatsen 2e rij
- Geén dubbele schuifdeur mogelijk



MAATWERK

Maxus op Maat.



ELEKTRISCHE BEDRIJFSWAGENS VOOR PROFESSIONALS

Met een passende inrichting of ombouw, heb je met een Maxus de juiste compagnon, elke dag weer. Een bedrijfswagen is pas compleet door middel van een laadruimte betimmering of inrichting, maar ook ombouw tot open- of gesloten bakwagen is een voorbeeld van een mogelijke oplossing. De standaard- en Chassis Cabine uitvoering wordt vanaf de basis opgebouwd naar uw wens.

OMBOUW OPEN LAADBAK

Aluminium laadbak met te open zijschotten en vergrendeling. Aluminium laaddeur achter 450mm hoogte. Zijdelingse afscherming voor extra veiligheid en als functionele opstap. Handige palenjuk ter bescherming van de cabine.

eDeliver 9 open laadbak v.a. € 51.995*

eDeliver 9 kipper laadbak v.a. € 55.495*

Optie: 90 Ah AGM accu i.c.m. kipper (+/- 30 minuten).

*afhankelijk van configuratie, lengtemaat & uitvoering

OMBOUW GESLOTEN LAADBAK

ECO light gesloten laadbak van cityBOX. 25 mm sandwich panelen van 100% gerecycled PET-schuim. Sterke licht gewicht laadbak met zijdeur rechts en 270° dubbele achterdeur. Blindrails voor gemakkelijk en veilig transport.

eDeliver 9 gesloten laadbak v.a. € 48.995*

eDeliver 9 gesloten laadbak met laadklep v.a. € 52.995*

Optie: Dhollandia DHKMA 08 laadklep met 750 kg laadvermogen.

*afhankelijk van configuratie, lengtemaat & uitvoering

MAXUS LEASE

Financial Lease.

ELEKTRISCHE BEDRIJFSWAGENS VOOR ELKE BEDRIJFSBEHOEFTE

De keuze voor een nieuwe volledige elektrische Maxus bedrijfswagen wordt nu wel heel aantrekkelijk. Bij bestelling van uw nieuwe Maxus eDeliver 9 uit voorraad profiteert u nu vijf jaar lang van 4,99% rente o.b.v. financial lease. Door middel van financial lease kunt u de investering in een nieuwe volledig elektrische Maxus eDeliver 9 over een langere periode uitspreiden. U wordt zelf eigenaar en beheerder van het voertuig en deze komt op uw balans, wat kan leiden tot fiscale voordelen zoals de kleinschaligheidsinvesteringsaftrek (KIA).

Rij al een Maxus eDeliver 9 vanaf € 663 p/m

(o.b.v. 60 maanden, aanbetaling, BTW en een slottermijn)



MAXUS LEASE

Operational Lease.

BETROUWBARE EV'S EN SERVICE

Profiteer direct en lever uw diensten of producten in een splinternieuwe elektrische Maxus voor één vast all-in bedrag per maand. Met Maxus Operational Lease staat u nooit voor verrassingen, u geniet van een onbezorgd en full-service leaseovereenkomst. Met operational lease loopt u géén risico en hoeft u géén grote investering te doen, maar rijdt u toch bewust en nieuw met een volledig elektrische Maxus.

Rij al een Maxus eDeliver 9 vanaf € 789 p/m

(o.b.v. 60 maanden en 10.000 km per jaar)





VEILIGHEID

Veiligheid voorop, met de modernste rijhulpsystemen.

De Maxus eDeliver 9 is standaard uitgerust met een uitgebreid actief veiligheidspakket. De uitrusting omvat ESP, AEBS en tal van andere systemen die u, uw passagiers en de andere weggebruikers beschermen. Bovendien biedt de Maxus eDeliver 9 u een passieve veiligheid op hoog niveau, met een sterke kooiconstructie en talrijke airbags.

AUTOMATISCH NOODREMSYSTEEM (AEBS)

Bij detectie van een voetganger of een ander voertuig op uw weg deactiveert AEBS het gaspedaal en activeert het de remmen om het risico op een ernstig ongeval te verkleinen.

RIJSTROOKASSISTENTIE (LDW)

LDW monitort met een camera de markeringen op de weg. Als u van rijstrook verandert zonder uw richtingaanwijzer te gebruiken, word u gewaarschuwd met een geluidssignaal.

STERKE KOOICONSTRUCTIE

De kooiconstructie van de Maxus eDeliver 9 is opgebouwd uit versterkt staal, dat de kracht die vrijkomt bij een aanrijding absorbeert en vervorming tegengaat. Zo blijven de inzittenden maximaal beschermd.



BSD (BLIND SPOT DETECTION)

BSD detecteert voertuigen in de blinde hoek en waarschuwt u met een lichtsignaal in je buitenspiegel.



ZES AIRBAGS

De eDeliver 9 is standaard uitgerust met een airbag voor de bestuurder, een dubbele airbag voor de passagiers, twee zijdelingse airbags en twee gordijnairbags.



ADAPTIVE CRUISE CONTROL

Met adaptive cruise control houdt de eDeliver 9 automatisch genoeg afstand van zijn voorligger.



ELEKTRONISCH STABILITEITSPROGRAMMA (ESP)

ESP bewaakt en regelt de stabiliteit van de eDeliver 9, zodat u bij plots uitwijken, in moeilijke bochten of op een verraderlijk wegdek niet uit balans raakt.



VOORDELEN

Trekgewicht van 1.500 kg.

De uitstekende prestaties van de aandrijflijn bieden de eDeliver 9 de mogelijkheid om een aanhanger van 1.500 kg* te trekken, een unicum in zijn klasse.

*de chassiscabines hebben een geremd aanhangergewicht van 1.200 kg.



TREKGEWICHT
1.500 KG



LAADCAPACITEIT
TOT 1.350 KG EN 12,3 M³



TOT 457 KM
ACTIERADIUS IN
STADSVERVEER



VIER ACCUARIANTEN
65, 77 en 88 KWH



AC-OPLADEN
11 KW DRIE FASEN
VAN 5-100% IN 6 À 9 UUR

DC-SNELLADEN
100 KM BINNEN 20 MIN.

AFMETINGEN

Voor iedere professional
een uitvoering.

MAXUS eDELIVER 9 L2H2

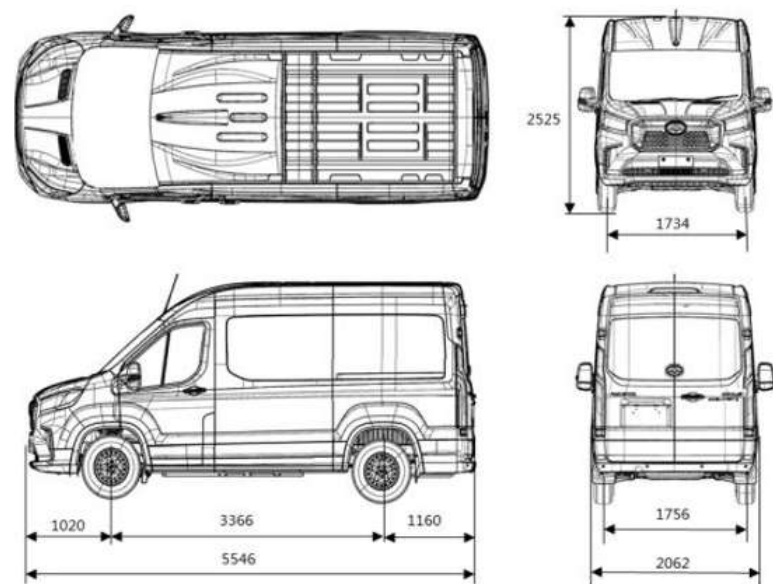

MAXUS eDELIVER 9 L3H2

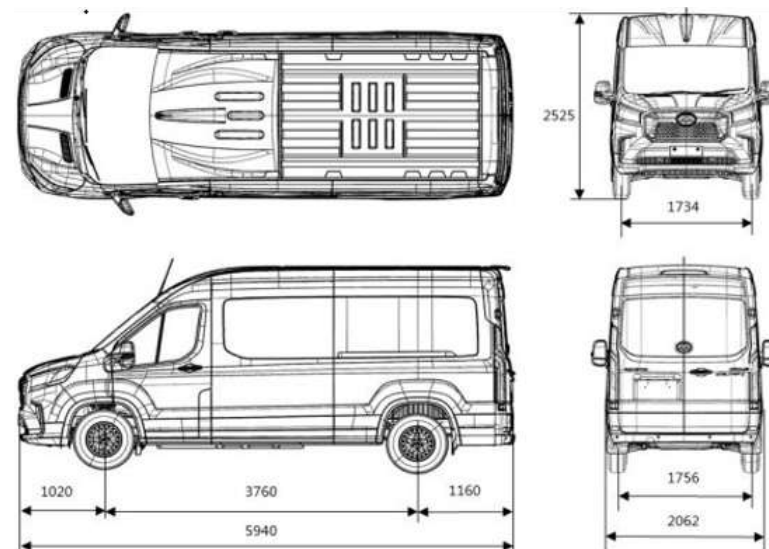

MAXUS eDELIVER 9 L3H3

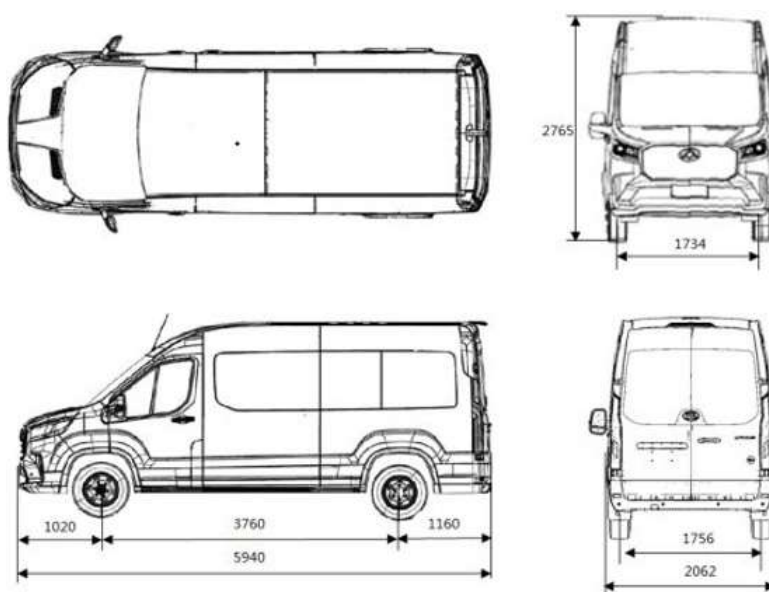

MAXUS eDELIVER 9 CHASSIS CABINE L3

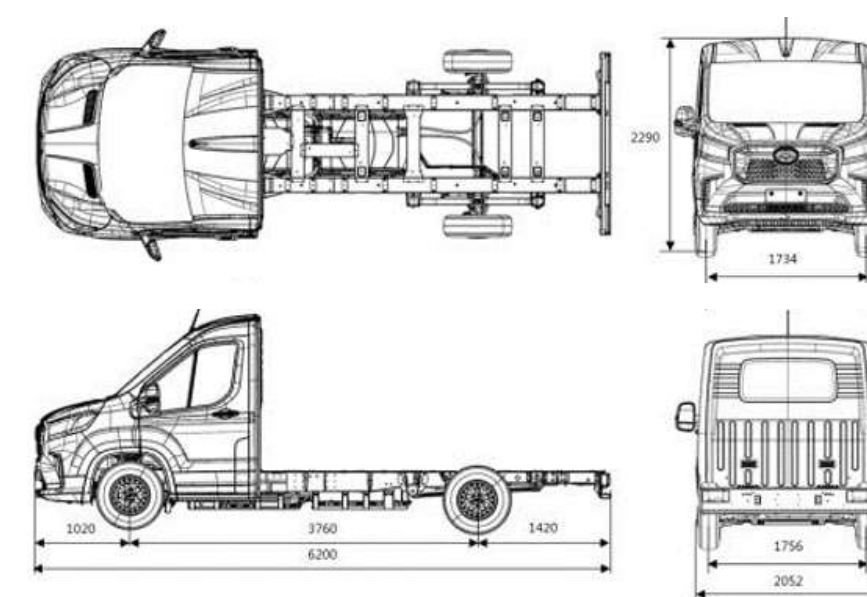

MAXUS eDELIVER 9 CHASSIS CABINE L4

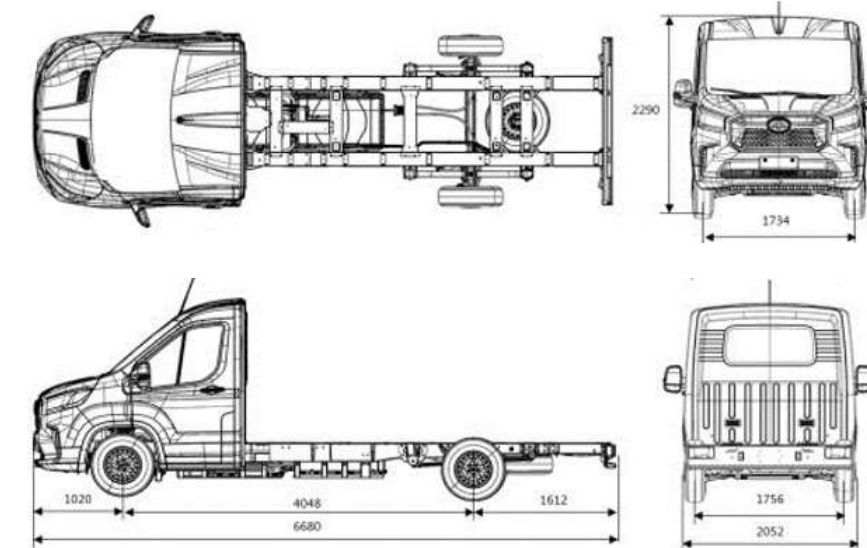



Maxus.
Delivers.